



# Spannvorrichtungen – hydraulisch expandierend

## Vorteile

- Spezialmaterial → geringer Verschleiss
- Spezielles Dichtsystem
- Einführspiel auf den Bedarf angepasst
- Kundenbetreuung aus einer Hand
- Swiss Made → höchster Qualitätsstandard
- Lange Standzeit → geringe Kosten / Werkstück

## Hochpräzise Schleifergebnisse erfordern grösstmögliche Präzision in der Aufspannung.

Resultierend aus den fundierten Erfahrungen im Verzahnungsschleifen, entwickelt Reishauer hierzu kundenspezifische Spannwerkzeuge. Die Verbindung Maschine und Spannmittel mit Einbezug von Schleifscheibe und Abrichtwerkzeug ermöglicht einen Schleifprozess, der optimal auf Ihre Qualitätsanforderungen abgestimmt und ausgerichtet ist.

Der gezielte Einsatz von Reishauer-Wechselsystemen verringert den Rüstaufwand und steigert die Produktivität. Dies bedeutet einen hohen wirtschaftlichen Nutzen Ihrer Wälzschleifmaschine in der Gross- und Kleinserienfertigung.

Seit Jahrzehnten ist Reishauer ein führender Anbieter von Systemelementen im Verzahnungsschleifen. Die neuen Spannmittel sind ein bedeutender Baustein des Reishauer Leistungssystems und runden dieses optimal ab.

**REISHAUER**

Gear Grinding Technology

Reishauer AG | [info@reishauer.com](mailto:info@reishauer.com) | [reishauer.com](http://reishauer.com)

# Reishauer Spannmittel



## Stabil

- Direkt auf der C-Achse montiert
- Einsatz bei grossen Losgrössen
- Maschine wird selten gerüstet



## Stabil und flexibel

- Modular auf der Basiseinheit montiert
- Einsatz bei mittleren Losgrössen
- Maschine wird 3 – 5 mal / Woche umgerüstet



## Flexibel und schnell

- Schnell auf dem Schnellwechselsystem montiert
- Einsatz bei kleinen Losgrössen
- Maschine wird 3 – 5 mal / Tag umgerüstet

## Reishauer Lösungen: Hohe Steifigkeit und Flexibilität in höchster Präzision

- 1 Spannmittel Reishauer DH 28 Hydro-Dehnspanndorn
- 2 Anschluss identisch
- 3 Spannmittel Reishauer FK 38 Basiseinheit für RZ 126 / 160 4.0
- 4 Spannmittel Reishauer FK 38 Basiseinheit für RZ 260 4.0 und grösser mit integriertem Druckübersetzer

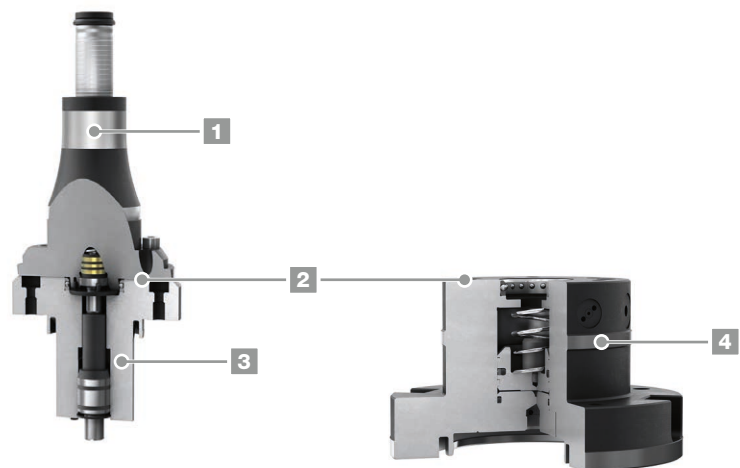

**REISHAUER**

Gear Grinding Technology

Reishauer AG | [info@reishauer.com](mailto:info@reishauer.com) | [reishauer.com](http://reishauer.com)